

Mat-hias Version MIRA

Mat coulissant semi-intégré

Le Mat-hias version MIRA est un kit cylindrique pour antenne coulissante permettant une intégration légère (l'antenne reste visible) et économique d'une antenne fixée sur un mât coulissant VOLX. Le radôme permet de masquer l'ensemble des connectiques.

Radôme position fermé

Radôme position ouvert

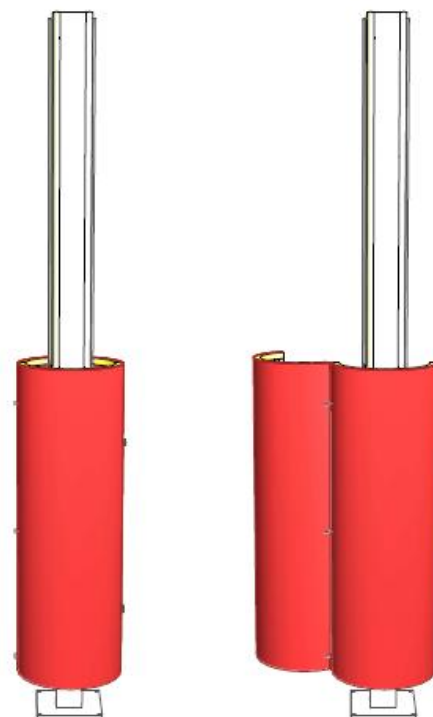

Vue de face

Radôme position fermé

Radôme position ouvert

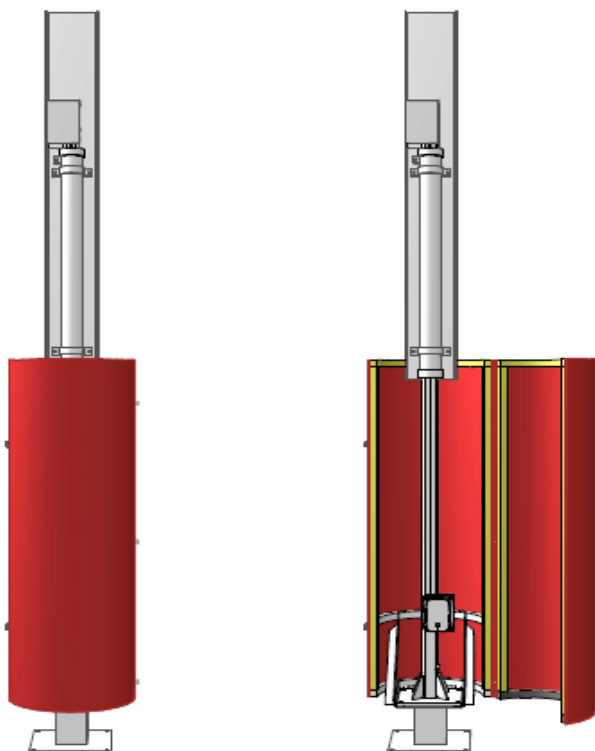

Vue coté terrasse

La connectique est ainsi invisible de l'extérieur mais reste facilement accessible.

Les opérations de maintenance sont facilitées (simple treuil à actionner et dégagement à 180° du pied du mât)

Le mât coulissant s'actionne sans effort et il est équipé d'un dispositif antichute.

Il peut être combiné au décroche-antenne VOLX et au système DEAN.

Radôme en position

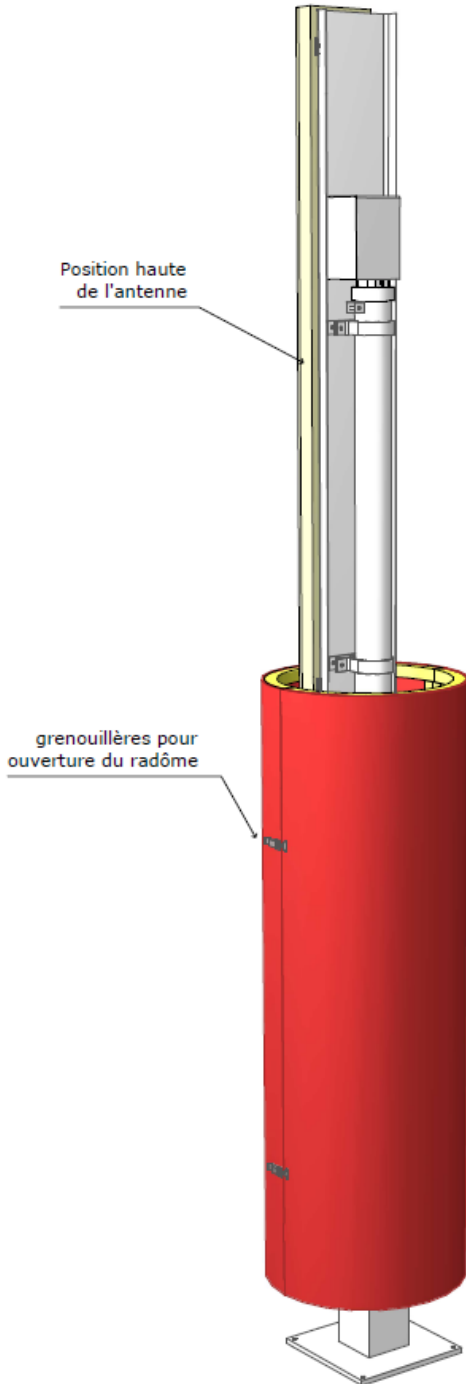

Radôme en position de maintenance

